

INSTRUCTION DE MONTAGE

ISOLATEUR DE SECTION ZS / ZSD / ZDD3

Edition 2017/01

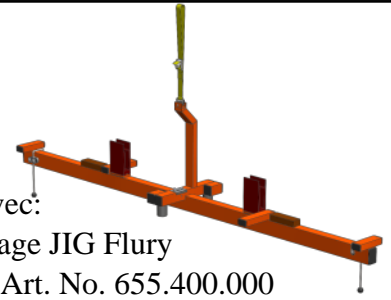

Installation avec:

Aide de montage JIG Flury

ZS / ZSD 3: Art. No. 655.400.000

ZS / ZSD 15: Art. No. 655.400.001

ZDD : Art. No. 655.400.070

Outils pour le montage de l'isolateur de section de FLURY

- 1 Clé polygonale 17 mm
- 1 Clé dynamométrique 16 und 17 mm (50 Nm)
- 1 Aide de montage JIG Flury
- 1 Niveau à bulle avec libellule ajustable (art. no. 655.141.000)
- 1 Coupe-boulons (+ ev. 1 scie à métaux)
- 1 Gabarit (planche) en bois
- 1 Marteau

- 1 Pince plate ou pince universelle
- 1 Jalon d'arpenteur
- 1 Balance à ressort (art. no. 655.181.000)

De plus pour:

- Montage de l'Isolateur pour câble porteur
- Remplacement d'un isolateur de section
- 1 Poulie multiple avec 2 serre-câbles

Préparation du fil de contact et câble porteur

Redresser le fil de contact sur le site de l'installation et assurez-vous que celui-ci ne soit pas tordu!

Chaque isolateur doit être bien centré et aligné parallèle aux voies.

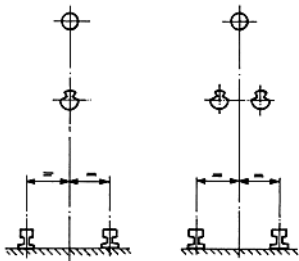

Positionner le fil de contact et câble porteur au milieu des voies (+/- 50 mm). Le fil de contact et le câble porteur doivent être superposés verticalement.

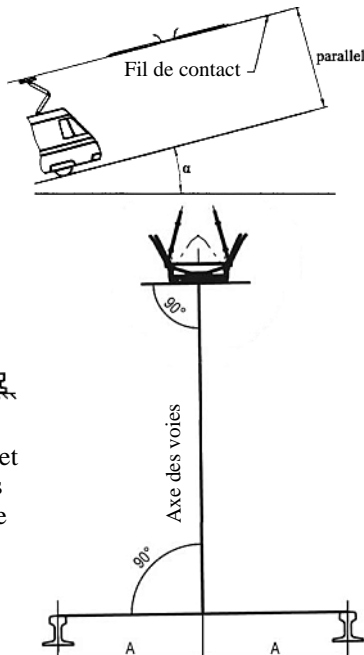

Instruction pour obtenir un surhaussement

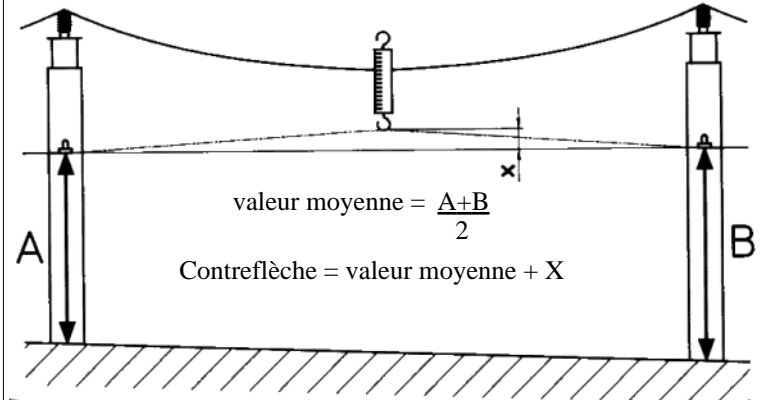

Mesurer la hauteur du fil de contact près de la pince sur le bras de retenue avant (A) et après (B) sur le site d'installation.

Calculer la valeur moyenne. Utiliser la balance à ressort et tirer le fil de contact avec 120 N - 150 N pour mesurer la surélévation (valeur x).

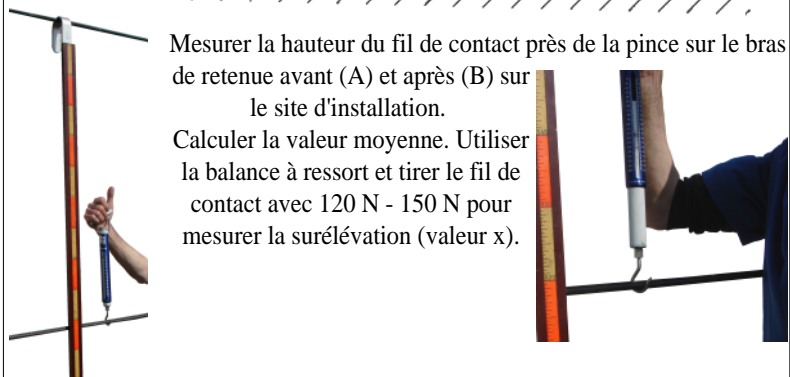

Site d'installation

- Dans les systèmes avec tension mécanique automatique, installer l'isolateur de section au milieu de la caténaire
- Si la caténaire est fixe, installer l'isolateur près d'un bras de retenue. L'inclinaison de l'isolateur pour caténaire doit avoir max. 5°.

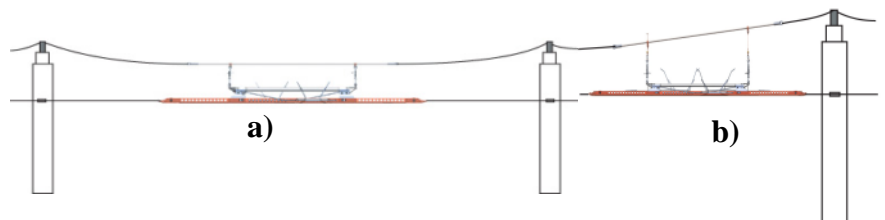

! DANGER DE MORT !

Avant de travailler sur la ligne aérienne de contact s'assurer qu'elle soit coupée et mise à la terre!

1. Alignement du JIG

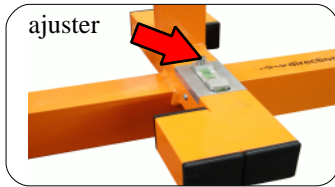
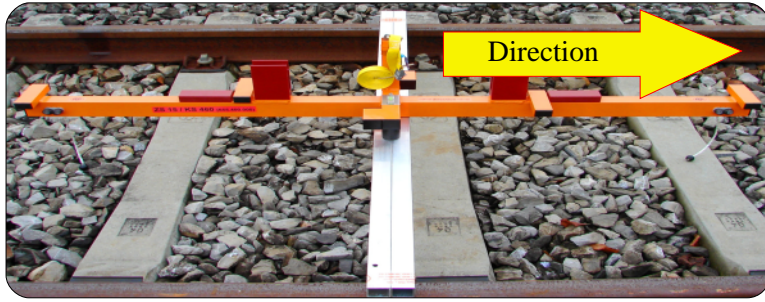

Placer le JIG dans une direction d'installation définie par vous. Ajuster le niveau à bulle.

2. Installer l'isolateur pour câble porteur



Installer d'abord l'isolateur pour câble porteur et fixer les manchons et les pendules à câble.

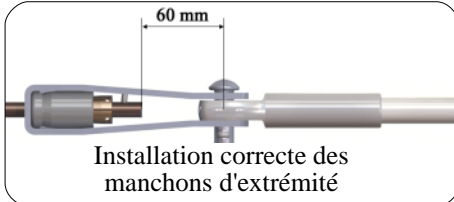

3. Préparation pour l'installation

Enlever les patins, tous les écrous et les fils de sécurité des tendeurs et les mettre de côté. Desserrer les vis des griffes striées et ouvrir complètement les tendeurs. Montage à nouveau: Régler l'isolateur de compression sur la marque 0.

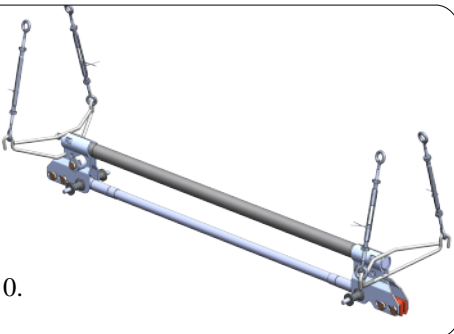

4. Monter l'isolateur sans patins sur le fil de contact



Attention!
Les dents des griffes striées doivent serrer sur toute leur longueur la rainure du fil de contact.

Serrer les vis des griffes striées avec 50 Nm en utilisant une clé dynamométrique et resserrer 2 fois (chaque vis doivent être serrés 3 fois).

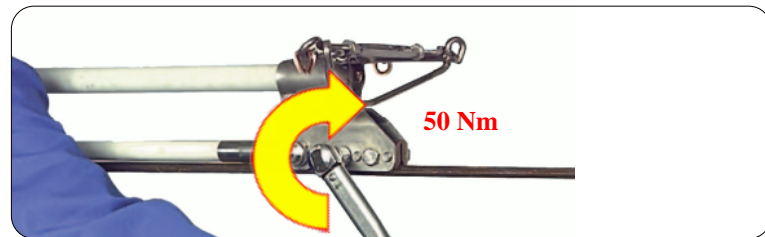

5. Couper le fil de contact

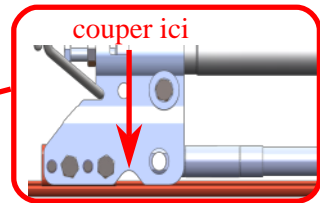
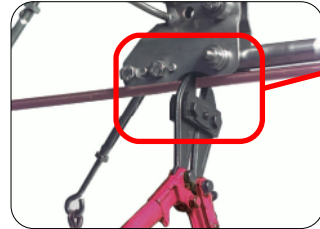

6. Plier les terminaisons du fil contre le haut



7. Réparer les plis

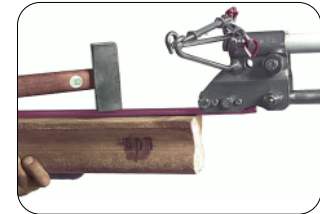

8. Installation du JIG, fixer les cordes

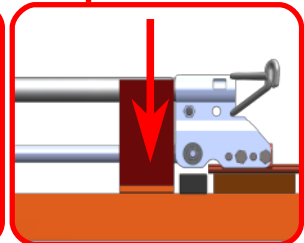
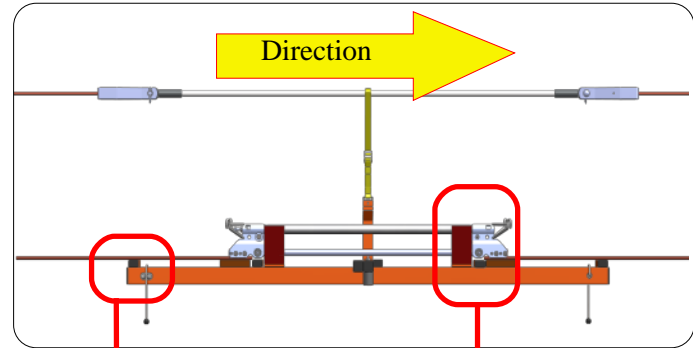

9. Contreflèche

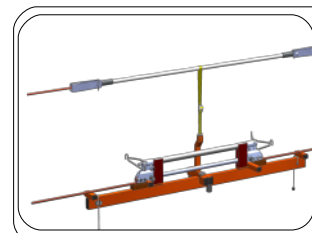

Utiliser la corde du JIG pour ajuster la contreflèche. Régler la hauteur de l'isolateur de section selon les instructions de la contreflèche à la page 1 (si pas connue, valeur = 70mm).

10a. Ajuster la prétension

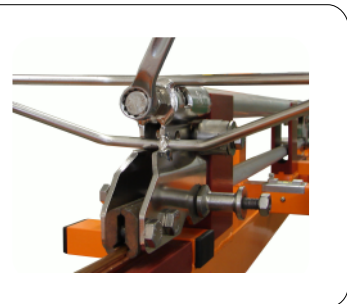
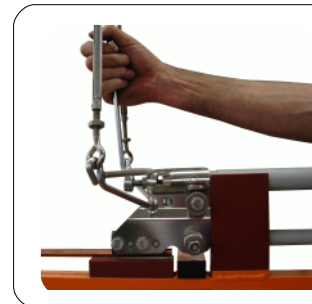

10b. Contrôler la prétension

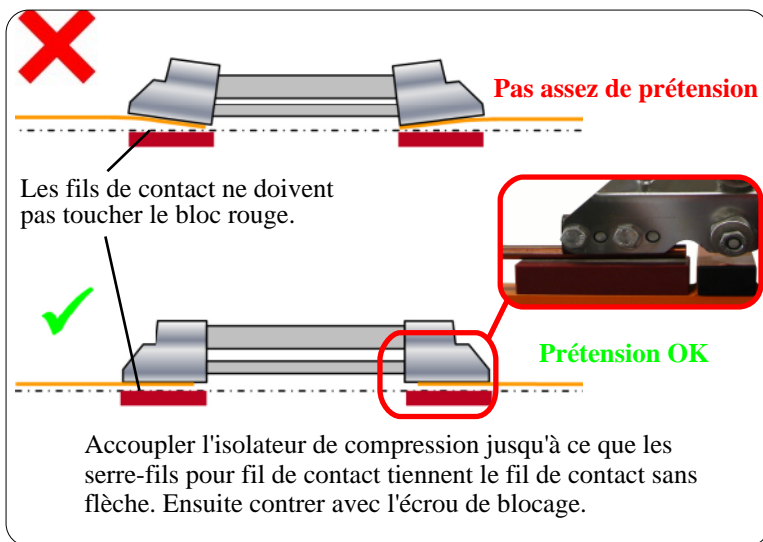

11. Monter et ajuster la suspension

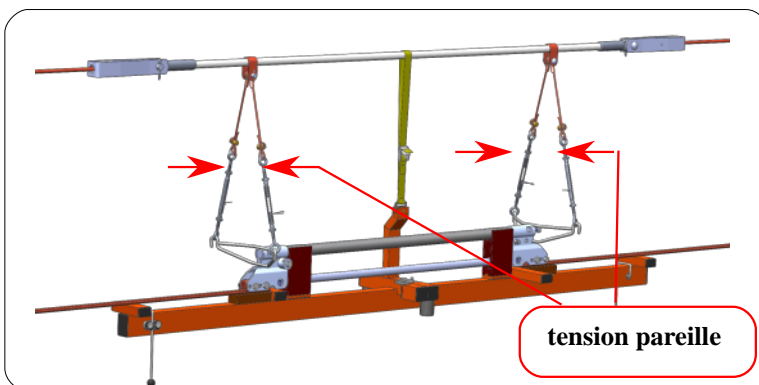
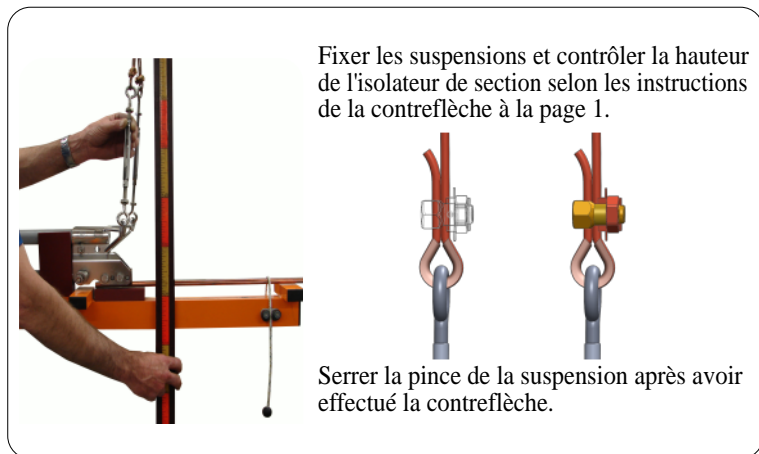

12. Monter les patins

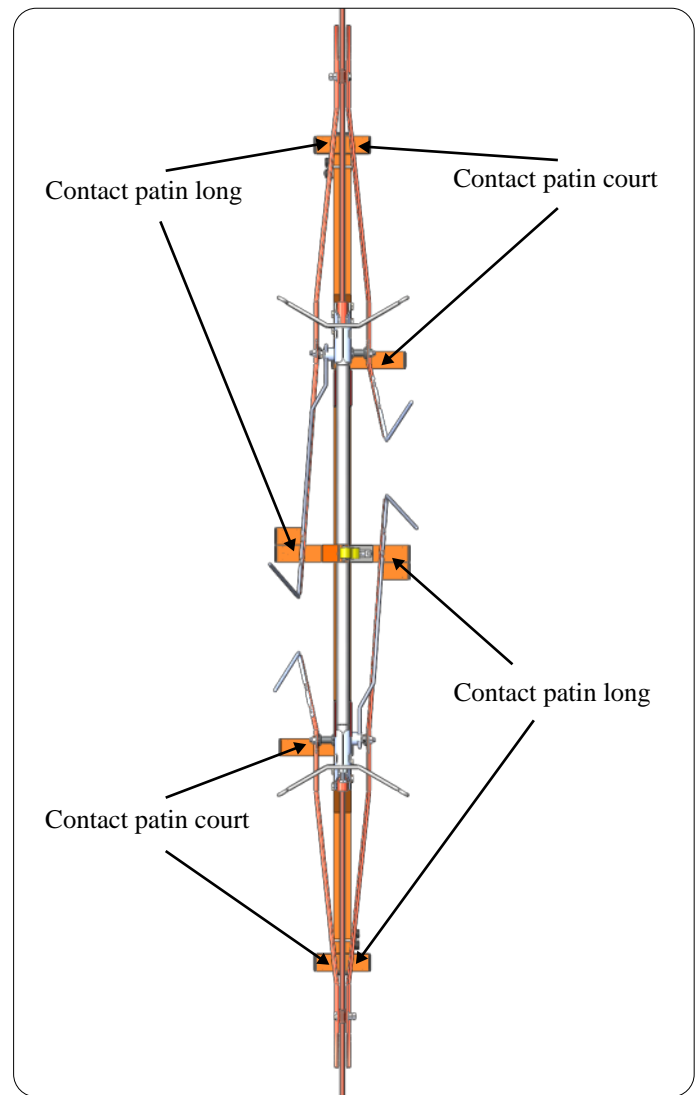

13. Serrer la fixation des patins



14. Serrer les écrous avec 50 Nm et contrer avec le deuxième

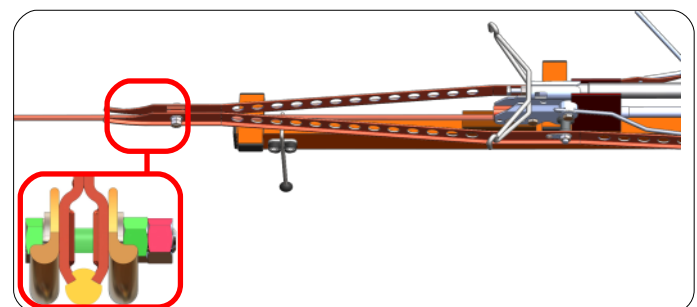

15. Contrôler glissement

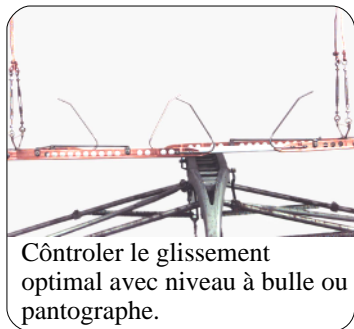

Contrôler le glissement optimal avec niveau à bulle ou pantographe.

16. Contrer tendeurs

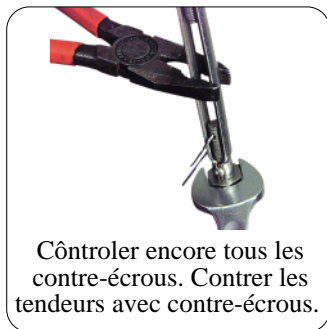

Contrôler encore tous les contre-écrous. Contrer les tendeurs avec contre-écrous.

17. Assurer tendeurs

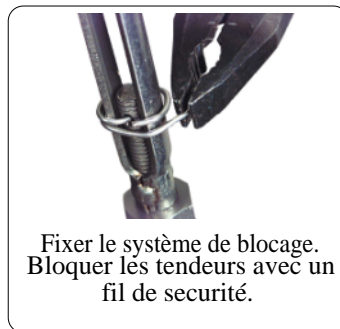

Fixer le système de blocage. Bloquer les tendeurs avec un fil de sécurité.

18. Assurer pince de suspension

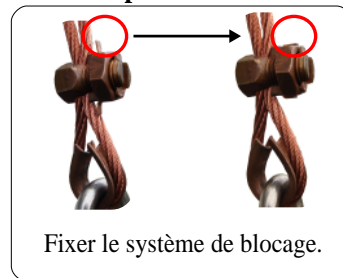

Fixer le système de blocage.



Après avoir complété la contreflèche et le réglage (rouge et jaune), couper le fil en trop.

Attention! Danger d'accident en cas de non-observation des points suivants:

- Le fil de contact et le câble porteur doivent être disposés en vertical entre eux dans le site d'installation; autrement, les pendules n'ont pas une bonne tension et un fonctionnement correct n'est pas possible. Dans le cas extrême, il peut arriver que les bandes du pantographe s'accrochent avec les patins au niveau des cornes de soufflage en provoquant des dégâts.
 - Les vis des griffes striées doivent être serrées trois fois. Autrement les dents n'adhéreront pas complètement au matériel du fil de contact. Le fil de contact pourrait glisser hors de la griffe et la chute des parties pourrait endommager du matériel et même blesser des personnes.
 - Les vis doivent être retenues avec une clé pendant le serrage des contre-écrous. Autrement les vis peuvent se perdre en cas de vibration ce qui pourrait endommager du matériel et blesser des personnes.
 - Les patins de l'isolateur de section doivent être réglés correctement comme décrit. Autrement, des chocs pourraient endommager l'isolateur de section ou les bandes en carbone.
 - Les tendeurs doivent être bloqués avec des contre-écrous et assurés avec des fils de sécurité. Ceux-ci pourraient autrement s'ouvrir et la position incorrecte de l'isolateur de section pourrait causer des dysfonctionnements dans la ligne de contact.
 - Tous les vis et écrous doivent être serrés correctement selon les indications. Celles-ci pourraient se desserrer à cause des vibrations et créer des dysfonctionnements dans la ligne de contact.
 - Si dans un de nos isolateurs la couverture du PTFE ou de silicone est très endommagée de façon à ce que la fibre de verre est visible et l'humidité et la poussière peuvent pénétrer, il faut immédiatement remplacer l'isolateur. Autrement, un arc électrique peut endommager l'isolateur et la ligne de contact.
- Arthur Flury AG refuse toute responsabilité pour dégâts causés par la non observation de ces instructions de montage.

19. Contrôler l'alignement

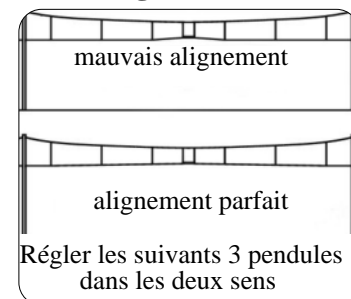

Entretien et Service

Les isolateurs de Arthur Flury AG bien réglés et installés ne nécessitent aucune maintenance pour longtemps.

Isolateur

L'isolateur avec enrobage est généralement auto-nettoyé par l'eau de pluie et n'a pas besoin d'entretien. Nous conseillons en cas d'encrassement extrême (par ex. par l'utilisation régulière de motrices diesel ou s'il est monté dans un tunnel etc.) de nettoyer l'isolateur annuellement avec de l'eau et du savon. Si l'enrobage d'un isolateur est gravement endommagé, l'isolateur doit être immédiatement remplacé.

Patins

Les patins bien réglés doivent être contrôlés tous les 200'000 à 300'000 passages du pantographe. Si l'usure atteint la valeur maximale (bulbe seulement 1-2 mm d'épaisseur) les patins doivent être remplacés.

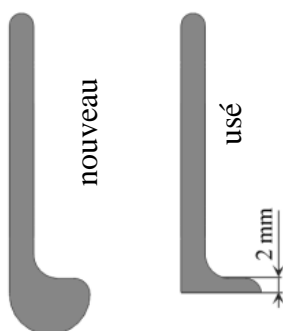

Recommandations et Dépannage pour isolateur de sections AF

a) Note:

Un isolateur bien réglé peut être élevé avec une balance à ressort, attaché à tous les points extrêmes des patins (pointes des patins dans les cornes de soufflage), en appliquant 120 N sans déclencher la charge de tenue. Si les pendules se desserrent, l'isolateur doit être élevé graduellement (par 10 mm) jusqu'à ce qu'il soit tendu.

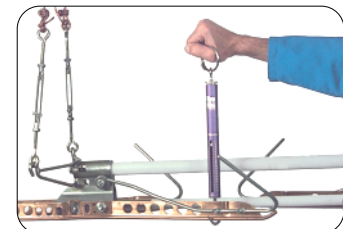

b) Performance dynamique:

L'isolateur de section AF doit fournir une garantie constante pour les pantographes et rester stable et équilibré. Veuillez observer la suspension pendant le passage du pantographe. Si elle oscille fortement ou se desserre cela signifie que le pantographe pousse l'isolateur de section vers le haut. Dans ce cas, l'isolateur de section doit être positionné plus haut afin que la suspension soit stable pendant le passage du pantographe.

c) Usure excessive des patins:

Si les patins montrent une usure excessive dans les points de contact, cela est dû à un mauvais réglage. Ils doivent être réglés à nouveau selon tous les détails des instructions de montage. Les patins bien réglés montrent une usure constante sur toute leur surface.

